



Cariprato - Cassa di Risparmio di Prato s.p.a.
Sede legale: Prato, Via degli Alberti 2
Iscritta all'Albo delle Banche e dei Gruppi Bancari al n. 5292.8.0, codice ABI 6020.2
Appartenente al "Gruppo Bancario Banca Popolare di Vicenza"
Capitale Sociale € 103.300.000,00 al 31/12/2007
Numero di iscrizione al Registro Imprese di Prato,
Codice fiscale e Partita IVA 00515340974

DOCUMENTO DI REGISTRAZIONE

Cariprato – Cassa di Risparmio di Prato s.p.a. (**l'Emittente** o la **Banca**) ha predisposto il presente documento di registrazione (il **Documento di Registrazione**, in cui si devono ritenere comprese le informazioni indicate come ivi incluse mediante riferimento) in conformità ed ai sensi della Direttiva 2003/71/CE (la **Direttiva Prospetti** o la **Direttiva**). Il presente Documento di Registrazione, assieme alla documentazione predisposta per l'offerta degli strumenti finanziari di volta in volta rilevanti, redatta in conformità alla Direttiva, (i.e. la nota informativa sugli strumenti finanziari, la nota di sintesi e le condizioni definitive, a seconda del caso, nonché la documentazione indicata come inclusa mediante riferimento nei medesimi (la **Nota Informativa**)), costituiscono un prospetto ai sensi e per gli effetti della Direttiva. Il presente Documento di Registrazione deve essere letto congiuntamente alla Nota Informativa ed alla documentazione indicata come inclusa mediante riferimento nel Documento di Registrazione medesimo, come nel tempo modificata ed aggiornata.

Un'informativa completa sulla Banca e sull'offerta di strumenti finanziari può essere ottenuta solo sulla base della consultazione congiunta del Documento di Registrazione e della Nota Informativa.

Si veda inoltre il Capitolo "Fattori di Rischio" nel Documento di Registrazione e nella Nota Informativa per l'esame dei fattori di rischio che devono essere presi in considerazione con riferimento alla Banca ed agli strumenti finanziari.

L'adempimento di pubblicazione del Documento di Registrazione non comporta alcun giudizio della CONSOB sull'opportunità dell'investimento proposto e sul merito dei dati e delle notizie allo stesso relativi.

Documento di Registrazione depositato presso la CONSOB in data 29 luglio 2008 a seguito di approvazione comunicata con nota n. 8069837 del 24 luglio 2008.

Il presente Documento di Registrazione, unitamente alla Nota Informativa, é a disposizione del pubblico presso le filiali di Cariprato – Cassa di Risparmio di Prato s.p.a. – nonché nel sito internet della medesima <http://www.cariprato.it> .

INDICE

1.	PERSONE RESPONSABILI	3
1.1.	PERSONE RESPONSABILI DEL DOCUMENTO DI REGISTRAZIONE	3
1.2.	DICHIARAZIONE DI RESPONSABILITÀ	3
2.	REVISORI LEGALI DEI CONTI.....	4
2.1.	NOME E INDIRIZZO DEI REVISORI	4
3.	FATTORI DI RISCHIO	5
3.1.	RISCHIO CONNESSO ALL'EMITTENTE IN QUANTO INTERMEDIARIO FINANZIARIO	5
3.2.	FATTORI DI RISCHIO RELATIVI ALL'AMBIENTE IN CUI OPERA L'EMITTENTE	5
4.	INFORMAZIONI SULL'EMITTENTE	8
4.1.	STORIA ED EVOLUZIONE DELL'EMITTENTE	8
4.1.1.	Denominazione legale e commerciale	8
4.1.2.	Luogo di registrazione e numero di registrazione	8
4.1.3.	Data di costituzione e durata.....	8
4.1.4.	Domicilio e forma giuridica, legislazione in base alla quale opera, Paese di costituzione, nonché indirizzo e numero di telefono della sede sociale	8
4.1.5.	Fatti recenti sostanzialmente rilevanti per la valutazione della solvibilità dell'Emittente.....	8
5.	PANORAMICA DELLE ATTIVITÀ	9
5.1.	PRINCIPALI ATTIVITÀ	9
5.1.1.	Natura delle operazioni e delle principali attività	9
5.1.2.	Indicazione dei nuovi prodotti e/o nuove attività.....	9
5.1.3.	Principali mercati.....	9
6.	STRUTTURA ORGANIZZATIVA.....	10
6.1.	DESCRIZIONE DEL GRUPPO	10
6.2.	POSIZIONE DELL'EMITTENTE NELL'AMBITO DEL GRUPPO	11
7.	INFORMAZIONI SULLE TENDENZE PREVISTE	12
7.1.	RECENTI TENDENZE PIÙ SIGNIFICATIVE	12
7.2.	INFORMAZIONI SU TENDENZE, INCERTEZZE, RICHIESTE, IMPEGNI O FATTI NOTI CHE POTREBBERO RAGIONEVOLMENTE AVERE RIPERCUSSIONI SIGNIFICATIVE SULLE PROSPETTIVE DELL'EMITTENTE.....	12
8.	PREVISIONI O STIME DEGLI UTILI.....	13
9.	ORGANI DI AMMINISTRAZIONE, DI DIREZIONE E DI VIGILANZA.....	14
9.1.	ORGANI DI AMMINISTRAZIONE, DI DIREZIONE E DI VIGILANZA	14
9.2.	CONFLITTI DI INTERESSE DEGLI ORGANI DI AMMINISTRAZIONE, DI DIREZIONE E DI VIGILANZA	15
10.	PRINCIPALI AZIONISTI.....	16
10.1.	EVENTUALE SOGGETTO CONTROLLANTE	16
10.2.	EVENTUALI ACCORDI, NOTI ALL'EMITTENTE, DALLA CUI ATTUAZIONE POTREBBE SCATURIRE UNA VARIAZIONE DELL'ASSETTO DI CONTROLLO DELL'EMITTENTE	16
11.	INFORMAZIONI FINANZIARIE RIGUARDANTI LE ATTIVITÀ E LE PASSIVITÀ, LA SITUAZIONE FINANZIARIA E I PROFITTI E LE PERDITE DELL'EMITTENTE	17
11.1.	INFORMAZIONI FINANZIARIE RELATIVE AGLI ESERCIZI PASSATI	17
11.2.	BILANCI.....	17
11.3.	REVISIONE DELLE INFORMAZIONI FINANZIARIE ANNUALI RELATIVE AGLI ESERCIZI PASSATI	17
11.3.1.	Attestazione che le informazioni finanziarie relative agli esercizi passati sono state sottoposte a revisione	17
11.3.2.	Indicazione di altre informazioni controllate dai revisori dei conti.....	17
11.3.3.	Fonte dei dati finanziari contenuti nel Documento di Registrazione.....	17
11.4.	DATA DELLE ULTIME INFORMAZIONI FINANZIARIE	18
11.4.1.	Ultimo anno delle informazioni finanziarie sottoposte a revisione	18
11.5.	INFORMAZIONI FINANZIARIE INFRANNUALI E ALTRE INFORMAZIONI FINANZIARIE.....	18
11.6.	PROCEDIMENTI GIUDIZIARI E ARBITRALI.....	18
11.7.	CAMBIAMENTI SIGNIFICATIVI NELLA SITUAZIONE FINANZIARIA O COMMERCIALE DELL'EMITTENTE	18
12.	CONTRATTI IMPORTANTI.....	19
13.	INFORMAZIONI PROVENIENTI DA TERZI, PARERI DI ESPERTI E DICHIARAZIONI DI INTERESSI	20
13.1.	PARERI O RELAZIONI DI ESPERTI	20
13.2.	INFORMAZIONI PROVENIENTI DA TERZI	20
14.	DOCUMENTI ACCESSIBILI AL PUBBLICO	21

1. PERSONE RESPONSABILI

1.1. PERSONE RESPONSABILI DEL DOCUMENTO DI REGISTRAZIONE

La responsabilità della completezza e della veridicità dei dati, delle notizie e delle informazioni contenute nel Documento di Registrazione è assunta in via esclusiva dalla Cariprato - Cassa di Risparmio di Prato s.p.a. - (l'“Emittente” o la “Banca” e, unitamente alle altre società facenti parte del Gruppo Bancario Banca Popolare di Vicenza, il “Gruppo BPVi” o il “Gruppo”) con sede legale a Prato, via degli Alberti 2, la quale si assume, altresì, la responsabilità in ordine ad ogni altro dato e notizia che fosse tenuta a conoscere e verificare.

1.2. DICHIARAZIONE DI RESPONSABILITÀ

Il presente Documento di Registrazione è conforme al modello depositato in Consob in data 29 luglio 2008.

L'Emittente, in qualità di responsabile del Documento di Registrazione, dichiara che avendo adottato tutta la ragionevole diligenza a tale scopo, le informazioni contenute nel Documento di Registrazione sono, per quanto a sua conoscenza, conformi ai fatti e non presentano omissioni tali da alterarne il senso.

2. REVISORI LEGALI DEI CONTI

2.1. NOME E INDIRIZZO DEI REVISORI

L'assemblea dei soci dell'Emittente in data 17 aprile 2008 ha conferito, per gli esercizi 2008, 2009 e 2010, alla società di revisione e organizzazione contabile KPMG S.p.A., con sede legale in Milano, via Vittor Pisani, 25, iscritta al n.13 dell'Albo Speciale previsto dall'art. 161 del Decreto Legislativo 24 febbraio 1998, n. 58, "*Testo unico delle disposizioni in materia di intermediazione finanziaria*" (il "Testo Unico della Finanza" o "TUF") tenuto dalla CONSOB, l'incarico per la revisione contabile del bilancio civilistico dell'Emittente e per gli adempimenti previsti dal citato Decreto Legislativo e dall'art. 2409-*bis* e seguenti del codice civile (in seguito abbreviato "c.c.").

I bilanci degli esercizi 2006 e 2007 sono stati sottoposti a revisione contabile da parte della società Reconta Ernst & Young - con sede legale a Roma, via G.D. Romagnosi n. 18/A, iscritta al n. 2 dell'Albo Speciale tenuto dalla Consob - sulla base dell'incarico conferito dall'assemblea dei soci dell'emittente del 27 aprile 2005. I giudizi espressi in bilancio 2006 e 2007, riportati in apposite relazioni, non contengono rilievi.

FATTORI DI RISCHIO**3. FATTORI DI RISCHIO**

Si indicano di seguito i fattori di rischio che devono essere considerati dagli investitori prima di qualsiasi decisione di investimento e, in particolare, quelli relativi all'Emittente e al settore in cui opera. Si invitano gli investitori a leggere quanto riportato nel Prospetto Base al fine di comprendere anche i rischi connessi agli strumenti finanziari di volta in volta offerti.

3.1. RISCHIO CONNESSO ALL'EMITTENTE IN QUANTO INTERMEDIARIO FINANZIARIO

In quanto Banca, l'Emittente risulta esposta ai rischi tipici dell'attività di intermediazione creditizia e finanziaria, tra cui si ricordano il rischio di credito, di mercato, di tasso di interesse, di liquidità più una serie di altri rischi tra cui si cita il rischio connesso alla variazione del rating assegnato all'Emittente ed il rischio operativo, che è il rischio di perdite derivante dall'inadeguatezza o dalla disfunzione di procedure, risorse umane e sistemi interni, oppure da eventi esogeni.

RISCHIO DI CREDITO

Il rischio di credito è il rischio connesso all'eventualità che l'Emittente, per effetto di un deterioramento della sua solidità patrimoniale, non sia in grado di pagare le cedole e gli interessi e/o di rimborsare il capitale.

Tale rischio è presidiato da strutture della Capogruppo preposte ai controlli con il supporto di evolute procedure informatiche.

RISCHIO DI MERCATO

Il rischio di mercato è il rischio derivante dall'operatività sui mercati riguardanti gli strumenti finanziari, le valute e le merci.

La gestione di tale rischio è affidata alla Divisione Finanza della Capogruppo, che opera utilizzando sistemi informativi evoluti e monitorati da specifiche funzioni interne indipendenti dalle strutture addette alla negoziazione.

RISCHIO DI LIQUIDITÀ

Il rischio di liquidità, connesso alla capacità o meno dell'Emittente di far fronte tempestivamente ed economicamente alle uscite di cassa, è quantificato come quel costo addizionale inerente al processo di smobilizzo di attività e/o negoziazione di nuove passività, a cui va incontro l'intermediario, quando si vede costretto ad approvvigionarsi sul mercato per far fronte ad impegni non programmabili.

L'Emittente gestisce questa tipologia di rischio nell'ambito delle deleghe operative attribuite alla Divisione Finanza della Capogruppo, puntando al mantenimento del massimo equilibrio fra le scadenze medie degli impieghi e della raccolta.

3.2. FATTORI DI RISCHIO RELATIVI ALL'AMBIENTE IN CUI OPERA L'EMITTENTE

L'Emittente e il Gruppo di appartenenza si trovano ad operare in un mercato complesso e competitivo nel quale operano altri istituti finanziari nazionali ed internazionali che offrono prodotti con caratteristiche simili.

Nonostante l'Emittente e il Gruppo BPVi abbiano raggiunto un elevato presidio del mercato di riferimento, non è possibile escludere che l'intensificarsi della concorrenza, anche a causa dell'ingresso nel mercato di riferimento di nuovi operatori, possa rappresentare una minaccia per il mantenimento e l'ampliamento delle quote di mercato acquisite.

DATI FINANZIARI E PATRIMONIALI SELEZIONATI RIFERITI ALL'EMITTENTE

Si riportano di seguito le informazioni finanziarie, patrimoniali ed economiche selezionate dell'Emittente desunte dai bilanci d'esercizio relativi agli esercizi chiusi al 31 dicembre 2006 e 2007 redatti secondo i principi contabili internazionali IAS/IFRS emanati dallo IASB.

Si precisa che la società di revisione ha espresso giudizio positivo senza rilievi sui bilanci dell'Emittente relativi agli esercizi chiusi al 31 dicembre 2007 e 2006.

DATI SINTETICI DI STATO PATRIMONIALE

(in migliaia di Euro)	31/12/2007	31/12/2006	Variazioni 2007/2006	
			assolute	percentuali
Totale attivo	3.811.425	3.288.661	522.764	15,9%
Crediti verso clientela ¹	3.198.351	2.739.508	458.843	16,7%
Partecipazioni ²	2.468	2.468	-	0,0%
Attività materiali e immateriali ³	112.323	111.313	1.010	0,9%
Raccolta diretta da clientela ⁴	2.683.994	2.515.982	168.012	6,7%
Saldo interbancario netto ⁵	(367.958)	(38.378)	(329.580)	n.s.

I dati sopra riportati si riferiscono alle voci dello schema di stato patrimoniale di cui alla Circolare n° 262 della Banca d'Italia del 22 dicembre 2005 di seguito indicate:

¹ Voce 70 dell'attivo di stato patrimoniale.

² Voce 100 dell'attivo di stato patrimoniale.

³ Voce 110 e voce 120 dell'attivo di stato patrimoniale.

⁴ La raccolta diretta da clientela è rappresentata dalle seguenti voci del passivo di stato patrimoniale: voce 20 – "Debiti verso clientela", voce 30 – "Titoli in circolazione", voce 50 – "Passività finanziarie valutate al fair value".

⁵ Il saldo interbancario netto è rappresentato dallo sbilancio della voce 60 dell'attivo di stato patrimoniale – "Crediti verso banche" e della voce 10 del passivo di stato patrimoniale – "Debiti verso banche".

DATI SINTETICI DI CONTO ECONOMICO

(in migliaia di Euro)	Esercizio 2007	Esercizio 2006	Variazioni 2007/2006	
			assolute	percentuali
Margine di interesse	109.375	99.686	9.689	9,7%
Margine di intermediazione	156.282	141.173	15.109	10,7%
Risultato netto della gestione finanziaria	134.162	126.699	7.463	5,9%
Costi operativi	(109.788)	(95.680)	(14.108)	14,7%
Utile della operatività corrente al lordo delle imposte	24.381	31.669	(7.288)	-23,0%
Utile d'esercizio	12.232	16.315	(4.083)	-25,0%

I dati sopra riportati si riferiscono alle voci dello schema di stato patrimoniale di cui alla Circolare n° 262 della Banca d'Italia del 22 dicembre 2005.

INDICATORI DI RISCHIOSITÀ DEL CREDITO

	31/12/2007	31/12/2006
Sofferenze lorde/impieghi lordi	2,62%	2,42%
Sofferenze nette/impieghi netti	1,64%	1,42%
Crediti deteriorati lordi ¹ /impieghi lordi	5,20%	5,17%
Crediti deteriorati netti ¹ /impieghi netti	3,83%	3,82%

¹ I crediti deteriorati includono le sofferenze, gli incagli, le esposizioni ristrutturata e quelle scadute oltre 180 giorni, così come definite dalla Banca d'Italia.

PATRIMONIO DI VIGILANZA

Ai fini del calcolo del patrimonio di vigilanza, si sono applicati i metodi previsti dalla Circolare della Banca d'Italia n°155 "Istruzione per la compilazione delle segnalazioni sul patrimonio di vigilanza e sui coefficienti prudenziali" (12° aggiornamento del febbraio 2008).

(in migliaia di Euro)	31/12/2007	31/12/2006
Patrimonio di base (Tier 1)	219.590	219.261
Patrimonio supplementare (Tier 2)	48.532	50.223
Elementi da dedurre dal totale patrimonio di base e supplementare	-	(2.746)
Patrimonio di Vigilanza (Total capital)	268.122	266.738

COEFFICIENTI PRUDENZIALI

	31/12/2007	31/12/2006
Coefficiente di solvibilità sul capitale primario ¹	6,93%	8,30%
Coefficiente di solvibilità complessivo ²	8,46%	10,10%
Tier 1 capital ratio ³	6,47%	7,77%
Total capital ratio ⁴	7,90%	9,45%

¹ Patrimonio di base / Attività di rischio ponderate per rischi di credito

² Patrimonio di vigilanza / Attività di rischio ponderate per rischi di credito

³ Patrimonio di base / Totale attività di rischio ponderate

⁴ Patrimonio di vigilanza / Totale attività di rischio ponderate

4. INFORMAZIONI SULL'EMITTENTE

4.1. STORIA ED EVOLUZIONE DELL'EMITTENTE

4.1.1. Denominazione legale e commerciale

L'Emittente è denominata "Cariprato – Cassa di Risparmio di Prato s.p.a.”.

4.1.2. Luogo di registrazione e numero di registrazione

L'Emittente è iscritta al Registro delle Imprese di Prato al n. 00515340974, al Repertorio Economico Amministrativo (R.E.A.) di Prato al n. 463068 e all'Albo delle Banche e dei Gruppi Bancari tenuto dalla Banca d'Italia al n. 5292.8.0, codice ABI 6020.2. L'Emittente appartiene al "Gruppo Bancario Banca Popolare di Vicenza" ed è soggetta all'attività di direzione e coordinamento della stessa Banca Popolare di Vicenza S.C.p.A., iscritta all'Albo delle Banche e dei Gruppi Bancari al n. 1515, codice ABI 5728.1. L'Emittente è aderente al Fondo Interbancario di Tutela dei Depositi.

4.1.3. Data di costituzione e durata

L'Emittente è stata costituita con atto n. 25692 in data 30 ottobre 1995 ai rogiti del notaio Riccardo Sordi. La durata della Società, ai sensi dell'art. 2 dello Statuto, è fissata al 31 dicembre 2100, salvo proroga.

4.1.4. Domicilio e forma giuridica, legislazione in base alla quale opera, Paese di costituzione, nonché indirizzo e numero di telefono della sede sociale

L'Emittente è una società per azioni costituita e disciplinata in base alla legge italiana. L'Emittente ha sede legale e direzione generale in Prato, via degli Alberti n. 2 (tel. +3905746171, telefax +390574617594); essa può, con le autorizzazioni e nelle forme di legge, istituire e sopprimere succursali ed uffici di rappresentanza in Italia e all'estero.

4.1.5. Fatti recenti sostanzialmente rilevanti per la valutazione della solvibilità dell'Emittente

Cariprato – Cassa di Risparmio di Prato S.p.A. dichiara che non si sono di recente verificati fatti sostanzialmente rilevanti per la valutazione della propria solvibilità.

5. PANORAMICA DELLE ATTIVITÀ

5.1. PRINCIPALI ATTIVITÀ

5.1.1. Natura delle operazioni e delle principali attività

L'Emittente è una banca e come tale è soggetta alle disposizioni previste nel TUB. Le sue azioni non sono quotate in alcun mercato regolamentato.

In quanto autorizzata dalla Banca d'Italia, esercita l'attività bancaria della raccolta del risparmio tra il pubblico e dell'esercizio del credito.

In particolare, l'Emittente svolge la propria attività di intermediazione creditizia avendo come clientela di riferimento principalmente privati e professionisti, nei loro diversi segmenti, e piccole e medie imprese caratterizzanti il tessuto economico del territorio di riferimento dell'Emittente stessa. A questo *target* di clientela l'Emittente, anche attraverso le altre società facenti parte del Gruppo, si propone con un'ampia e competitiva offerta di prodotti e servizi bancari e finanziari appartenenti sia ai comparti tradizionali del *commercial banking* sia a quelli a maggior valore aggiunto come il credito al consumo, *l'asset management* e la *bancassurance*.

Il collocamento dei prodotti e dei servizi suddetti avviene tramite la rete commerciale della Banca.

5.1.2. Indicazione dei nuovi prodotti e/o nuove attività

Il catalogo prodotti della banca è stato di recente ampliato con nuove offerte destinate principalmente al segmento *retail* (privati e imprese), che rappresenta la componente più significativa dei clienti dell'emittente.

Per i privati si segnalano i seguenti prodotti:

- Conto Feel Free, destinato ai giovani dai 18 ai 30 anni;
- Conto Contento, conto pacchetto a canone fisso;
- Carta prepagata C/Conto, utilizzabile anche all'estero;
- Carta Key client, dotata di microchip;
- nuove tipologie di mutui ipotecari individuali.

Per le imprese si segnalano:

- Conti pacchetto Micromega;
- Nuovi prodotti di Home Banking;
- Nuovi prodotti di crediti convenzionati con Consorzi Fidi, Regione, associazioni di categoria.

5.1.3. Principali mercati

L'attività della Banca viene svolta attraverso una rete di 94 sportelli distribuiti nella Regione Toscana, con una forte componente (49 sportelli) nelle Province di Prato e Firenze che rappresentano il territorio storico di riferimento dell'Emittente.

6 STRUTTURA ORGANIZZATIVA

6.1. DESCRIZIONE DEL GRUPPO

L'Emittente fa parte del Gruppo Bancario Banca Popolare di Vicenza, iscritto in data 15 giugno 1992 all'Albo dei Gruppi Bancari tenuto da Banca d'Italia al n. 1515 (codice meccanografico 5728.1).

Il gruppo bancario è composto prevalentemente da banche e società operanti nel settore dell'intermediazione finanziaria, mentre le rimanenti società sono di natura strumentale all'attività svolta dalle società ad esso appartenenti nonché da altre controllate.

Di seguito si riporta la rappresentazione grafica dell'area di consolidamento del Gruppo Banca Popolare di Vicenza S.c.p.a. al 31 dicembre 2007.

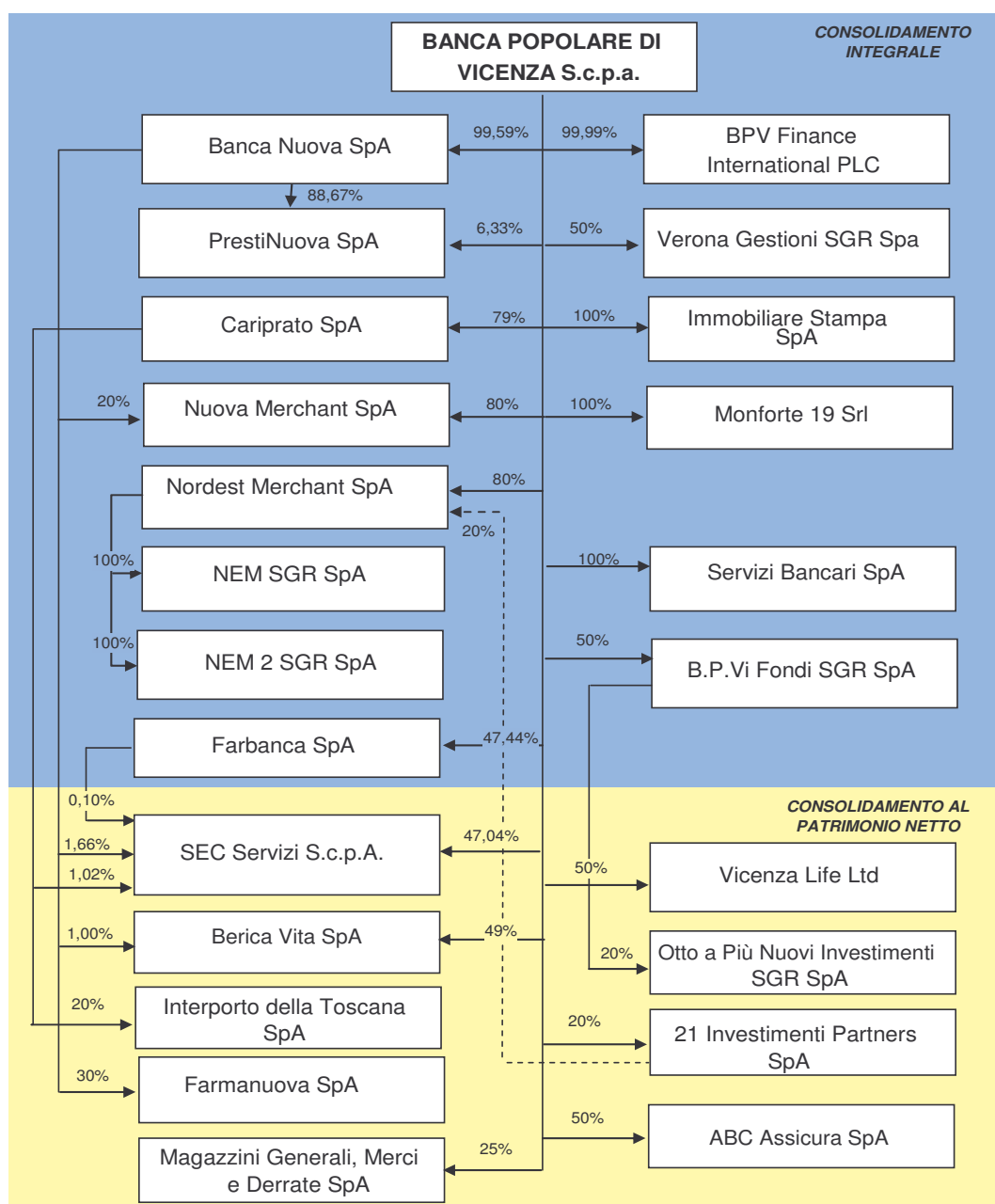

6.2. POSIZIONI DELL'EMITTENTE NELL'AMBITO DEL GRUPPO

L'Emittente è soggetto all'attività di direzione e coordinamento della Capogruppo, Banca Popolare di Vicenza S.C.p.A.. In particolare è tenuta all'osservanza delle disposizioni che la Capogruppo emana per l'esecuzione delle istruzioni impartite dalla Banca d'Italia nell'interesse della stabilità del Gruppo.

7. INFORMAZIONI SULLE TENDENZE PREVISTE

7.1. RECENTI TENDENZE PIÙ SIGNIFICATIVE

L'Emittente attesta che dalla chiusura dell'esercizio 2007 alla data del Documento di Registrazione non si sono verificati sostanziali cambiamenti negativi delle prospettive dell'Emittente.

7.2. INFORMAZIONI SU TENDENZE, INCERTEZZE, RICHIESTE, IMPEGNI O FATTI NOTI CHE POTREBBERO RAGIONEVOLMENTE AVERE RIPERCUSSIONI SIGNIFICATIVE SULLE PROSPETTIVE DELL'EMITTENTE

Attualmente non sono noti fatti che potrebbero ragionevolmente avere ripercussioni significative sulle prospettive dell'Emittente almeno per l'esercizio in corso.

8. PREVISIONI O STIME DEGLI UTILI

L'Emittente non include nel Documento di Registrazione, né ha mai pubblicato, alcuna previsione o stima degli utili.

9. ORGANI DI AMMINISTRAZIONE, DI DIREZIONE E DI VIGILANZA

9.1. ORGANI DI AMMINISTRAZIONE, DI DIREZIONE E DI VIGILANZA

Si riporta di seguito l'elenco dei componenti - alla data del Documento di Registrazione - il consiglio di amministrazione, il collegio sindacale, la direzione generale e dei principali dirigenti¹, con l'indicazione della loro carica/funzione e della principale attività esercitata al di fuori dell'Emittente, allorché significativa per la medesima. Si segnala che tali soggetti devono intendersi tutti domiciliati per la carica presso la sede legale dell'Emittente.

<i>Nome e cognome</i>	<i>carica / funzione</i>	<i>luogo di nascita</i>	<i>data di nascita</i>	<i>principali attività esercitate al di fuori dell'Emittente, allorché significative per la medesima</i>
Consiglio di amministrazione				
Divo GRONCHI (*)	Presidente	Pisa	21/01/1939	- Banca Popolare di Vicenza S.c.p.A. (VI) – Consigliere delegato - Fondo Interbancario di Tutela dei Depositi (RM) – Consigliere Istituto Centrale delle Banche Popolari Italiane (MI) – Consigliere
Carlo ZINI (*)	Vicepresidente Vicario	Pistoia	07/04/1928	
Orazio CARLESI (*)	Vicepresidente	Prato	24/04/1933	- C.C.I.A.A. (PO) – Consigliere
Roberto CAGNINA (*)	Consigliere	Caltanissetta	21/04/1942	
Luigi CAPPUGI (*)	Consigliere	Firenze	10/04/1936	
Adamo DALLA FONTANA	Consigliere	Vicenza	02/01/1955	
Maurizio FIORAVANTI (*)	Consigliere	Prato	11/08/1952	
Emilio GIANNELLI	Consigliere	Siena	25/02/1936	
Carlo LONGO	Consigliere	Prato	16/9/1962	- Merchant di Filiera S.p.A. (PO) – Presidente - C.C.I.A.A. (PO) – Presidente
Dino MENARIN	Consigliere	Arcugnano (VI)	10/07/1943	
Franco MIRANDA	Consigliere	Asiago (VI)	21/12/1942	- Banca Popolare di Vicenza S.c.p.A. (VI) – Consigliere
Giuseppe Walter PERETTI	Consigliere	Arzignano (VI)	11/03/1953	
Giorgio TIBALDO(*)	Consigliere	Sarego (VI)	06/10/1949	- Banca Popolare di Vicenza S.c.p.A. (VI) – Consigliere
(*) I soggetti contrassegnati con l'asterisco sono anche componenti il Comitato esecutivo				
Collegio sindacale				
Foresto GUARDUCCI	Presidente	Prato	19/05/1944	- Nuova Merchant S.p.A. (RM) – Sindaco effettivo
Romano LASCIALFARI	Sindaco effettivo	Barberino di Mugello (FI)	05/04/1929	
Gianfrancesco PADOAN	Sindaco effettivo	Vicenza	21/07/1937	- Banca Nuova S.p.A. (PA) – Presidente Collegio sindacale
Francesco MELLONI	Sindaco supplente	Roma	31/01/1954	- Prestinuoova S.p.A. (PA) – Sindaco supplente - Immobiliare Stampa S.p.A. (VI) – Sindaco effettivo
Filippo RAVONE	Sindaco supplente	Prato	07/01/1970	

¹ Per principali dirigenti si intendono quelli che riferiscono direttamente agli organi di vertice della società (componenti dell'organo di amministrazione, amministratori o consiglieri di gestione delegati, direttori generali).

Direzione generale

Giampiero BERNARDELLE	Direttore generale	Vicenza	08/07/1958	- Sici Sviluppo Imprese Centro Italia SGR S.p.A.(FI) – Consigliere
				- Sec Servizi Società Consortile per azioni (PD) – Consigliere
				- Interporto della Toscana Centrale S.p.A. (PO) – Consigliere
				- Progetti S.r.l. (PO) - Consigliere
Mario FEDI	Vicedirettore generale Vicario	Pistoia	02/11/1946	- Bilancino S.p.A. (Barberino di Mugello -FI) – Consigliere

Principali dirigenti

Umberto MAGGIO	Responsabile della Direzione Legale e contenzioso	Carrara (MS)	02/06/1949
Renato PIETROBON	Responsabile della Direzione Crediti	Castelfranco (TV) Veneto	11/01/1952
Vanna VIVARELLI	Responsabile della Direzione Segreteria generale	Monterenzio (BO)	02/08/1957

9.2. CONFLITTI DI INTERESSE DEGLI ORGANI DI AMMINISTRAZIONE, DI DIREZIONE E DI VIGILANZA

I membri del Consiglio di Amministrazione e del Collegio Sindacale per le attività svolte e le cariche di amministrazione e controllo analoghe eventualmente ricoperte in altre società potrebbero trovarsi in situazioni di conflitti di interesse che vengono gestite nel rispetto dell'art. 2391 del c.c. e dell' art. 136 del D.Lgs n. 385/1993 (Testo Unico Bancario).

Cariprato S.p.A. dichiara, inoltre, che alla data di stesura del presente documento esistono dei crediti erogati direttamente e indirettamente ad amministratori e sindaci e tale situazione potrebbe generare un conflitto di interesse. Per informazioni aggiuntive si rimanda alla parte H della Nota Integrativa, "Operazioni con parti collegate", pubblicata alla pagina 236 del Bilancio di esercizio anno 2007.

10. PRINCIPALI AZIONISTI

10.1. EVENTUALE SOGGETTO CONTROLLANTE

Il capitale sociale di Cariprato – Cassa di Risparmio di Prato S.p.A., ammontante alla data del 31 dicembre 2007 a complessivi € 103.300.000, è detenuto per il 79% dalla Banca Popolare di Vicenza S.c.p.A. e per il restante 21% dalla Fondazione Cassa di Risparmio di Prato.

10.2. EVENTUALI ACCORDI, NOTI ALL'EMITTENTE, DALLA CUI ATTUAZIONE POTREBBE SCATURIRE UNA VARIAZIONE DELL'ASSETTO DI CONTROLLO DELL'EMITTENTE

Alla data del Documento di Registrazione, l'Emittente non è a conoscenza dell'esistenza di patti, in qualsiasi forma stipulati, aventi ad oggetto l'esercizio del diritto di voto, ovvero che istituiscano obblighi o facoltà di comunicazione per l'esercizio del medesimo, che altresì pongano limiti al trasferimento delle azioni, che prevedano l'acquisto delle azioni o di strumenti finanziari che attribuiscono diritti di acquisto o di sottoscrizione delle stesse o che, comunque, abbiano per oggetto o per effetto l'esercizio anche congiunto di un'influenza dominante sull'Emittente.

11. INFORMAZIONI FINANZIARIE RIGUARDANTI LE ATTIVITÀ E LE PASSIVITÀ, LA SITUAZIONE FINANZIARIA E I PROFITTI E LE PERDITE DELL'EMITTENTE

11.1. INFORMAZIONI FINANZIARIE RELATIVE AGLI ESERCIZI PASSATI

Le informazioni finanziarie riguardanti le attività e le passività, la situazione finanziaria e i profitti e le perdite dell'Emittente e del Gruppo sono ricavabili dai bilanci relativi agli esercizi chiusi al 31 dicembre 2006 e 2007, a disposizione del pubblico (così come indicato nel capitolo 14) e sono da considerarsi inclusi mediante riferimento nel presente Documento di Registrazione.

I suddetti bilanci, redatti in conformità ai principi contabili internazionali IAS-IFRS e alla Circolare n. 262 della Banca d'Italia del 22 dicembre 2005, sono sottoposti a revisione contabile da parte della società di revisione e organizzazione contabile Reconta Ernst & Young S.p.A.

Relativamente ai bilanci individuali al 31 dicembre 2006 e 2007 si riporta di seguito l'indice di riferimento dal quale desumere le singole informazioni finanziarie dell'Emittente relative al biennio in esame.

Informazioni finanziarie	Esercizio 2007	Esercizio 2006
Stato Patrimoniale	pagg. 82-83	pagg. 74-75
Conto Economico	pag. 84	pag. 76
Prospetto delle variazioni del Patrimonio Netto	pagg. 85-86	pagg. 77-78
Rendiconto Finanziario	pagg. 87-88	pagg. 79-80
Nota Integrativa al Bilancio	pagg. 89-243	pagg. 81-233
Allegati alla Nota Integrativa al Bilancio	pagg. 245-253	pagg. 235-242

Per ulteriori riferimenti relativi ai dati finanziari e patrimoniali dell'Emittente si rinvia al capitolo 3 del Documento di Registrazione.

11.2. BILANCI

L'Emittente redige bilanci annuali individuali e non redige bilanci consolidati. Nel Documento di Registrazione, ove non diversamente specificato, figurano dati ricavati dai suddetti bilanci.

11.3. REVISIONE DELLE INFORMAZIONI FINANZIARIE ANNUALI RELATIVE AGLI ESERCIZI PASSATI

11.3.1. Attestazione che le informazioni finanziarie relative agli esercizi passati sono state sottoposte a revisione

Si attesta che le informazioni finanziarie relative agli esercizi passati sono state sottoposte a revisione da parte della società di revisione e organizzazione contabile Reconta Ernst & Young con sede legale in Roma, via G.D. Romagnosi, 18/A, debitamente iscritta nell'Albo Speciale previsto dall'art. 161 del TUF, cui l'Assemblea ordinaria dei soci dell'Emittente, in data 27 aprile 2005, ha conferito l'incarico per il triennio 2005-2007.

La società di revisione ha assoggettato a revisione contabile:

- il bilancio individuale al 31 dicembre 2006, con relazione emessa il 26 marzo 2007;
- il bilancio individuale al 31 dicembre 2007, con relazione emessa il 25 marzo 2008.

Relativamente a tutti i suddetti bilanci Reconta Ernst & Young ha espresso un giudizio senza rilievi.

Le relazioni di revisione per ogni singolo esercizio sono allegate ai fascicoli di bilancio a disposizione presso la sede dell'Emittente nonché nel sito internet della medesima www.cariprato.it e sono da considerarsi inclusi mediante riferimento nel presente Documento di Registrazione.

11.3.2. Indicazione di altre informazioni controllate dai revisori dei conti

Nel Documento di Registrazione non vi sono altre informazioni, diverse da quelle relative alle informazioni finanziarie degli esercizi passati, che siano state controllate dalla società di revisione.

11.3.3. Fonte dei dati finanziari contenuti nel Documento di Registrazione

I dati finanziari contenuti nel Documento di Registrazione, ove non diversamente indicato, sono estratti dai bilanci di esercizio al 31 dicembre 2006 e 2007 dell'Emittente sottoposti a revisione contabile.

Le altre informazioni e i dati riportati nel Documento di Registrazione, ove non traggano origine dai bilanci di esercizio al 31 dicembre 2006 e 2007, non sono stati sottoposti a revisione.

11.4. DATA DELLE ULTIME INFORMAZIONI FINANZIARIE

11.4.1. Ultimo anno delle informazioni finanziarie sottoposte a revisione

L'ultimo bilancio di esercizio sottoposto a revisione contabile è quello relativo all'esercizio chiuso al 31 dicembre 2007.

11.5. INFORMAZIONI FINANZIARIE INFRANNUALI E ALTRE INFORMAZIONI FINANZIARIE

L'Emittente non ha pubblicato informazioni finanziarie trimestrali o semestrali dalla data dell'ultimo bilancio di esercizio sottoposto a revisione contabile. Conseguentemente non sono incluse nel Documento di Registrazione informazioni finanziarie infrannuali successive al 31 dicembre 2007.

11.6. PROCEDIMENTI GIUDIZIARI E ARBITRALI

Non vi sono stati nei 12 mesi precedenti, né vi sono alla data del Documento di Registrazione, procedimenti amministrativi, giudiziari o arbitrali che possano avere, o abbiano avuto di recente, rilevanti ripercussioni sulla situazione finanziaria o la redditività dell'Emittente. Più in generale, non vi è procedimento di alcun genere che abbia coinvolto l'Emittente in relazione al quale non sia stata prevista una adeguata copertura del rischio.

A tal proposito si rinvia alla Sezione 12 "Fondi Rischi e oneri" della parte B "Informazioni sullo stato patrimoniale – passivo" e alla Sezione 10 "Accantonamenti netti ai fondi per rischi e oneri" della parte C "Informazioni sul conto economico" della nota integrativa del bilancio relativo all'esercizio chiuso al 31 dicembre 2007. Al 31 dicembre 2007 la consistenza del fondo rischi e oneri relativa a controversie legali ammontava a 6.497 mila Euro.

11.7. CAMBIAMENTI SIGNIFICATIVI NELLA SITUAZIONE FINANZIARIA O COMMERCIALE DELL'EMITTENTE

L'Emittente attesta che dal 31 dicembre 2007 non sono intervenuti cambiamenti significativi della propria situazione finanziaria o commerciale.

12. CONTRATTI IMPORTANTI

Non vi sono contratti importanti diversi da quelli conclusi nel corso del normale svolgimento dell'operatività dell'Emittente che potrebbero comportare un'obbligazione o un diritto tale da influire in misura rilevante sulla capacità dell'Emittente di adempiere alle sue obbligazioni nei confronti dei possessori degli strumenti finanziari che intende emettere.

13. INFORMAZIONI PROVENIENTI DA TERZI, PARERI DI ESPERTI E DICHIARAZIONI DI INTERESSI

13.1. PARERI O RELAZIONI DI ESPERTI

Nel Documento di Registrazione non sono inseriti pareri o relazioni di esperti.

13.2. INFORMAZIONI PROVENIENTI DA TERZI

Le informazioni e i dati riportati nel Documento di Registrazione, ove non traggano origine dal bilancio di esercizio al 31 dicembre 2006 e 2007, non sono stati verificati né dalla società di revisione né da nessun altro organo esterno di verifica.

Al riguardo, trattasi:

- di informazioni provenienti dai componenti del Consiglio di Amministrazione, il Collegio Sindacale, la Direzione Generale e dai principali dirigenti, relative a rapporti intrattenuti con l'Emittente e con altre società del Gruppo;
- del rating attribuito all'Emittente, oggetto di revisione in data 3 giugno 2008 da parte di Standard & Poor's che ha dato luogo alla conferma delle seguenti valutazioni:

	Standard & Poor's
LUNGO TERMINE (LONG TERM)	A-
BREVE TERMINE (SHORT TERM)	A-2
PREVISIONI (OUTLOOK)	STABILE

Al riguardo, si fa presente che la scala di valutazione adottata da Standard & Poor's si basa su indicatori decrescenti da A-1 a D per il *rating* di breve termine (titoli di debito con durata inferiore ad un anno) e da AAA a D per il *rating* di lungo termine (titoli di debito con durata superiore a un anno).

In particolare il *rating* di lungo periodo di Standard & Poor's "A -" assegnato all'Emittente denota una soddisfacente capacità di pagamento degli interessi e del capitale ma una certa sensibilità agli effetti sfavorevoli di cambiamento di circostanze o mutamento delle condizioni economiche.

Il *rating* di breve termine di Standard & Poor's "A - 2" assegnato all'Emittente indica una soddisfacente capacità di pagamento, alle scadenze fissate, di interessi e capitale.

14. DOCUMENTI ACCESSIBILI AL PUBBLICO

Per la durata di validità del Documento di Registrazione resta a disposizione del pubblico, presso la sede sociale dell'Emittente, in Prato, via Degli Alberti n. 2, nonché nel sito internet della medesima <http://www.cariprato.it>, la seguente documentazione:

- statuto sociale (*alias* lo Statuto);
- bilancio individuale al 31 dicembre 2006 redatto in conformità ai principi contabili internazionali IAS-IFRS e alla Circolare della Banca d'Italia n. 262 del 22 dicembre 2005 e corredato delle relative relazioni sulla gestione del consiglio di amministrazione, relazioni del collegio sindacale e relazioni della società di revisione;
- bilancio individuale al 31 dicembre 2007 redatto in conformità ai principi contabili internazionali IAS-IFRS e alla Circolare della Banca d'Italia n. 262 del 22 dicembre 2005 e corredato dalle relative relazioni sulla gestione del consiglio di amministrazione, relazioni del collegio sindacale e relazioni di certificazione della società di revisione.

Si rappresenta che, per effetto del Decreto Legislativo 6 novembre 2007, n.195 che ha implementato in Italia la Direttiva 2004/109/CE sull'armonizzazione degli obblighi di trasparenza riguardanti le informazioni sugli emittenti i cui valori mobiliari sono ammessi alla negoziazione in un mercato regolamentato della Comunità Europea (c.d. "Transparency Directive"), la Capogruppo, Banca Popolare di Vicenza S.C.p.A., sarà tenuta alla pubblicazione della relazione finanziaria semestrale consolidata entro sessanta giorni dalla chiusura del primo semestre dell'esercizio. Pertanto, a decorrere dai dati riferiti al primo semestre 2008, sarà disponibile sul sito internet della Banca Popolare di Vicenza <http://www.popolarevicenza.it>, anche la relazione finanziaria semestrale consolidata.

Per ogni altra informazione societaria rilevante per la valutazione dell'Emittente gli investitori sono invitati a consultare la documentazione messa a disposizione dall'Emittente medesima, in conformità alla normativa vigente, sul proprio sito internet <http://www.cariprato.it>.